

# NT Schwenkhebel FS PrC

3-061



## Vorteile

- Geringe Spaltmaße.
- Griff federgestützt, bleibt in Öffnungsstellung stehen.
- Durch das flache Design kann er nicht als Kletterhilfe benutzt werden.
- IP65 nach DIN EN 60529.
- Rechts / links einsetzbar.
- Dauermagnet hält die Zylinderabdeckung geschlossen.
- Erdung durch Erdungsfeder (optional).

## Werkstoffe

- **Griff, Hebelhaken:** AISI 304
- **Mulde, Kappe, Schließmittelträger:** GDZn
- **Kappendichtung und O-Ring:** NBR

## Anmerkungen

(S) Türstärke 1,5 - 2,5mm

Senkschraube M5x16, zur Befestigung des Zylinders, im Lieferumfang enthalten.

Wechseleinsätze für andere Schließmittel auf Anfrage.

Profil-Halbzylinder und deren Montage müssen separat bestellt werden.

1. Hub 24mm
2. Länge L
3. Lichte Höhe

## Schwenkhebel für PHZ

	Produktnummer	Verschlussart	Oberfläche	Liefereinheit
a)	307-9359.02-00000	für PHZ	schwarz	1 Stck

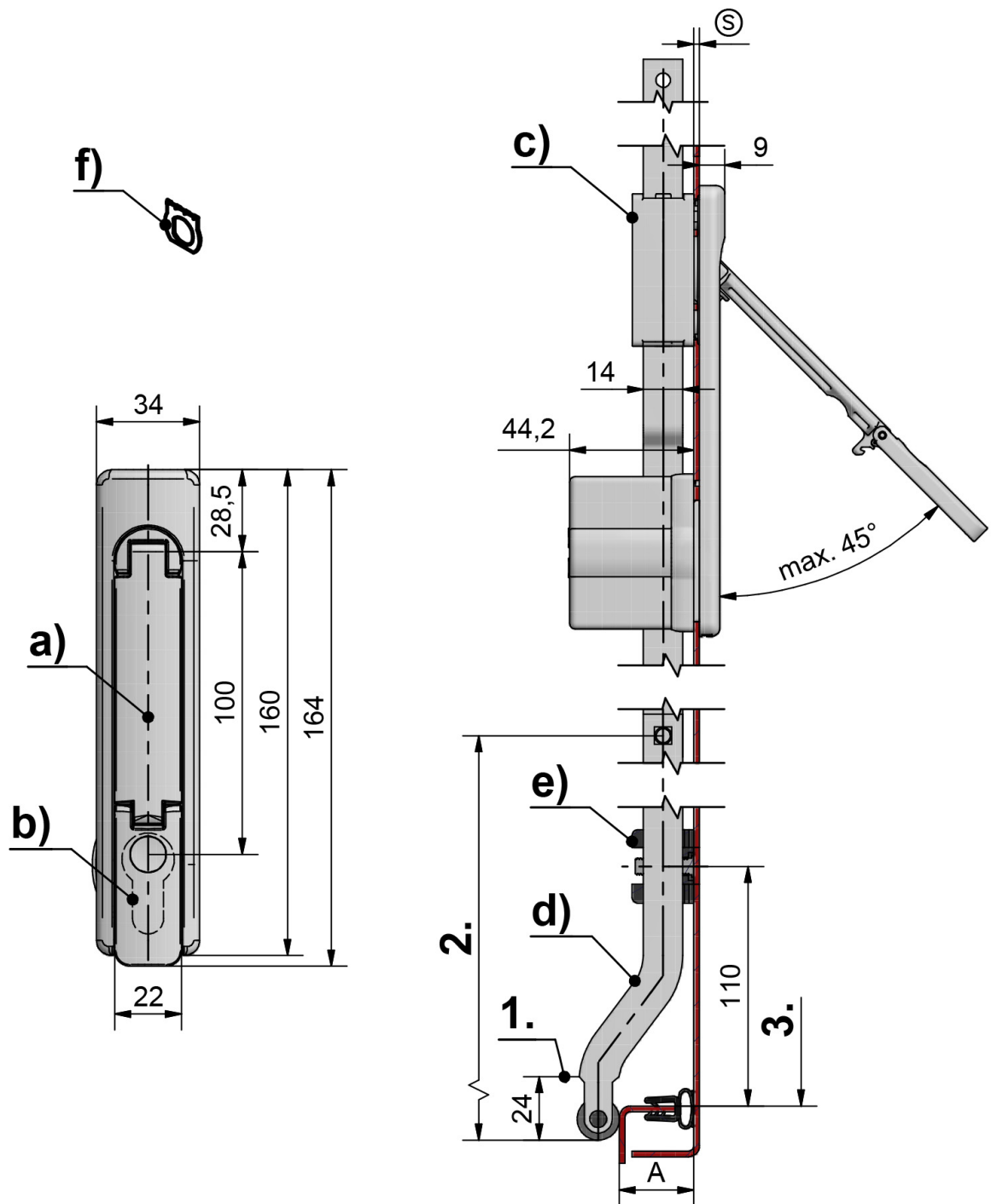

Formel für Stangen mit Auge und Rollen:

Einbauöffnung in der Türmitte (Stangenlänge unterschiedlich)

$$L \text{ 2.} = \frac{\text{obere Stange} \quad \text{3. lichte Höhe} - 12\text{mm}}{2} - 50\text{mm} \quad L \text{ 2.} = \frac{\text{untere Stange} \quad \text{3. lichte Höhe} - 12\text{mm}}{2} + 50\text{mm}$$

Einbauöffnung außerhalb der Türmitte (Stangenlänge gleich)

$$L \text{ 2.} = \frac{\text{3. lichte Höhe} - 12\text{mm}}{2}$$